

PLADUR®

Espacios por imaginar



Placa Pladur®

SOLIDTEX

RESISTENCIA **EXTREMA**



corporativo.pladur.com

TECNOLOGÍA ÚNICA Y PATENTADA

LA PLACA CON LA MÁS ALTA DENSIDAD DE CRISTALIZACIÓN

La tecnología HDC supone un gran avance en la fabricación de placas de yeso laminado de muy alta densidad, con una **innovadora formulación y una exclusiva tecnología de mezclado**.

El resultado es un proceso de cristalización que permite la producción de un nuevo tipo de núcleo, que contiene entre un 30% y un 50% más de yeso puro por metro cúbico obteniendo una placa **de yeso sólida como una roca, y con una rigidez y capacidad de carga sin precedentes**.

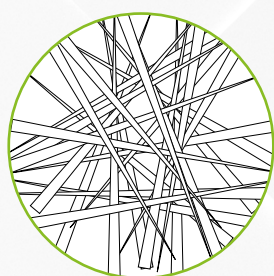

ESTÁNDAR

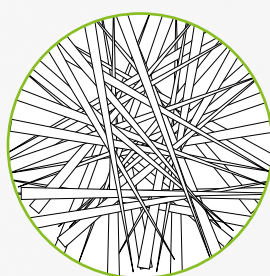

ALTA DENSIDAD

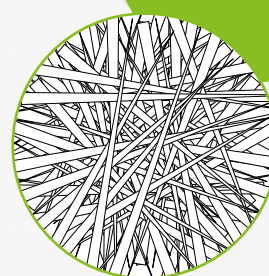

MUY ALTA DENSIDAD



PLADUR Solidtex CE

PLADUR Solidtex CE



• Placa Pladur®
SOLIDTEX

• UNA PLACA
EXCEPCIONAL

Placa Pladur® **SOLIDTEX**

¡DESCUBRE UNA SOLIDEZ Y UNA RESISTENCIA MECÁNICA EXCEPCIONALES!

Pladur® **SOLIDTEX** es una placa de yeso laminado de altas prestaciones con gran dureza, resistencia y capacidad de carga.

TIPO DE PLACA (SEGÚN EN 520)

- D - Densidad controlada
- E - Uso en exteriores (exposición temporal)
- F - Cohesión del alma mejorada a altas temperaturas
- R - Resistencia mejorada
- H1 - Hidrófuga

LONGITUDES DISPONIBLES

2,0 / 2,6 / 3,0 m

DENSIDAD

1.200 kg/m³

REACCIÓN AL FUEGO

A2 s1, d0



BORDES

Longitudinal BA
Trasversal BC

ESPESOR

12,5 mm

ANCHO

1200 mm

RESISTENCIA A FLEXIÓN MEJORADA

Longitudinal ≥ 750 N
Trasversal ≥ 300 N

DUREZA SUPERFICIAL

\varnothing huella ≤ 15 mm

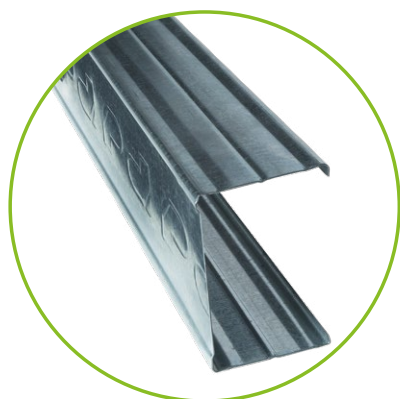

MISMA PERFILERÍA

Las placas Pladur® **SOLIDTEX** pueden instalarse con cualquiera de los perfiles de la gama Pladur®, **no requiere perfiles específicos.**



MISMO TRATAMIENTO DE JUNTAS

La placa Pladur® **SOLIDTEX** es **compatible con toda la gama de pastas Pladur®.**

El tratamiento de juntas debe realizarse con la **Cinta de Juntas** Pladur® para asegurar un correcto comportamiento del sistema, certificado con la marca de calidad QB.



PM 3,9 x 38
PM 3,9 x 26

TORNILLO PLADUR® SOLIDTEX

Debido a la alta densidad de la placa, los sistemas Pladur® **SOLIDTEX** requieren unos tornillos especialmente desarrollados para facilitar el proceso de atornillado.

Los Tornillos Pladur® **SOLIDTEX** se encuentran disponibles en dos longitudes, adecuadas al espesor del paramento.



¿BUSCAS ALTAS PRESTACIONES?

ROBUSTA

Los Sistemas Pladur® **SOLIDTEX**, cuentan con:

- > **Gran dureza superficial**, protegiendo los paramentos de roces y arañazos, preservando el buen estado de los mismos.
- > **Alta resistencia a impactos**, perfectos para zonas con requerimientos de elevado tránsito y riesgo de golpes, como zonas comunes o pasillos en hospitales, colegios, locales comerciales, etc.
- > **Mayor seguridad antirrobo e intrusión**, alcanzando un nivel RC2, según ensayos realizados con carga estática, dinámica y ataque manual, según normas EN 1627:2011, EN 1628:2011 y EN 1630:2011.



HIDRÓFUGA

La placa Pladur® **SOLIDTEX** es una placa hidrófuga, tipo H1 según EN 520, ideal para **zonas secas y zonas húmedas. Todo en una misma placa.**

Además, debido a su rigidez mecánica, reduce la deformación de los paramentos convirtiéndola en una solución excelente para los revestimientos de gran formato.



PIENSA EN **SOLIDTEX**

GRAN CAPACIDAD DE CARGA

Los sistemas Pladur® **SOLIDTEX** proporcionan **una elevada capacidad** de carga, tanto en **cargas rasantes como excéntricas**.



El uso de placas Pladur® **SOLIDTEX** aumenta la capacidad de cuelgue por punto:

- > **Hasta 64 kg**, con una sola placa Pladur® **SOLIDTEX**
- > **Hasta 95 kg**, con dos placas Pladur® **SOLIDTEX**

Las placas Pladur® **SOLIDTEX** aportan firmeza al sistema, minimizando la deformación de los tabiques producida por las cargas excéntricas. Esta característica convierte a los sistemas Pladur® **SOLIDTEX** en la solución perfecta para el cuelgue de elementos decorativos o mobiliario sin necesidad de instalación de refuerzos adicionales*.

**Ver información de cargas máximas en página 9.*



En base a los resultados de ensayos recogidos en el informe E-088220-001, los aplacados con Pladur® **SOLIDTEX** **admiten cargas rasantes, de arrancamiento y combinadas superiores a las que se derivan de la norma UNE 102043.**

DESCUBRE MÁS Y MÁS VENTAJAS PLADUR®

- > Instalación fácil, rápida, limpia y seca
- > Gran aislamiento acústico, térmico y buen comportamiento contra el fuego
- > Solución ligera, sin sobrecargas en la estructura
- > Sistema flexible, absorbe deformaciones y movimientos evitando fisuras



GRAN CAPACIDAD DE CARGA

CARGAS RASANTES

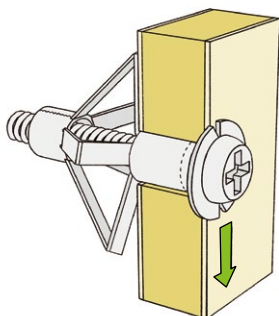

Son aquellas cuyos objetos no sobresalen excesivamente y por ello solo ejercen una presión hacia abajo.

Composición del paramento	Carga máxima por punto (kg)
1 placa Pladur® SOLIDTEX 13	64
1 placa Pladur® N 13 + 1 placa Pladur® SOLIDTEX	64
2 placas Pladur® SOLIDTEX 13	95

CARGAS ARRANCAMIENTO

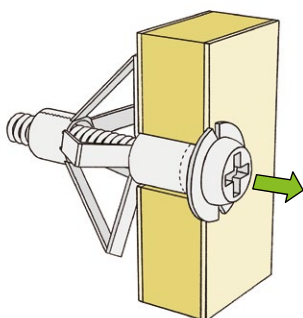

Las cargas de arrancamiento son esfuerzos perpendiculares a la pared y en sentido contrario.

En la siguiente tabla se muestran las cargas máximas de arrancamiento para diferentes configuraciones de aplacados Pladur® **SOLIDTEX**.

Composición del paramento	Carga máxima por punto (kg)
1 placa Pladur® SOLIDTEX 13	30
1 placa Pladur® N 13 + 1 placa Pladur® SOLIDTEX	30
2 placas Pladur® SOLIDTEX 13	40

La separación mínima entre cada punto de anclaje debe ser igual o superior a 40 cm según Norma UNE 102043:2013.

Datos obtenidos después de aplicar un coeficiente de seguridad 3, en base a ensayo realizado en el Instituto Giordano con tacos tipo paraguas metálico Ø 10 mm con tornillo Ø 6 x50 mm, en el caso de 1 placa de 13 mm, y tornillo Ø 6 x65 mm en el caso de doble placa de 13 mm.

Los tacos utilizados deben ser tipo paraguas y deben tener un carga máxima admisible igual o superior a los datos mostrados en la tabla (carga máxima por punto). Dicha carga debe estar garantizada por el fabricante del taco.

CARGAS CONTINUAS EXCÉNTRICAS

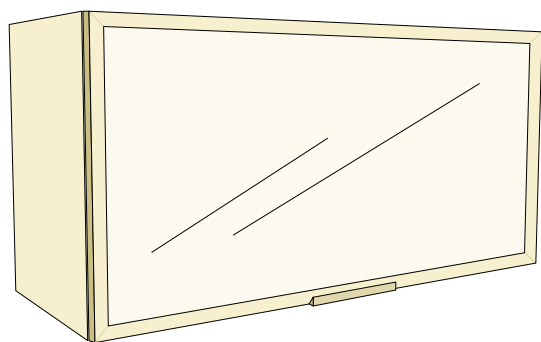

Son aquellas que **sobresalen de la pared** o que poseen un elevado volumen. El centro de gravedad de la carga está separado una distancia (e) del tabique en la que se sitúan los anclajes, produciendo sobre él un esfuerzo de brazo de palanca, además de su propio peso.

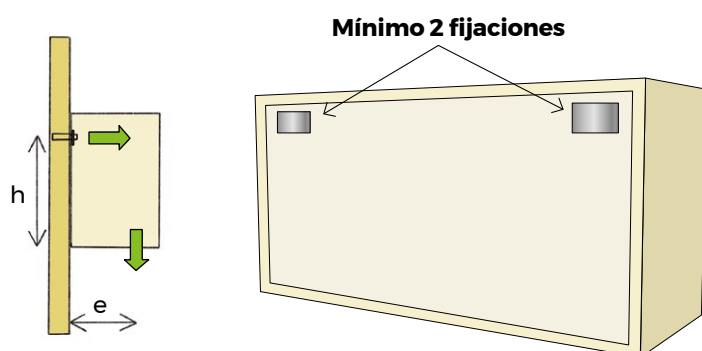

Para conseguir la máxima resistencia y un buen comportamiento de los anclajes se recomienda que:

- **El número mínimo de fijaciones por elemento debe ser al menos 2.**
- **La distancia mínima** entre fijaciones debe ser igual o superior a **40 cm en horizontal** (según UNE 102043).
- **La altura de apoyo (h)**, desde el punto de fijación hasta el punto de apoyo inferior de la carga excéntrica, **sea lo mayor posible y en ningún caso inferior a 15 cm.**

CARGAS CONTINUAS LIGERAS, MEDIAS Y PESADAS

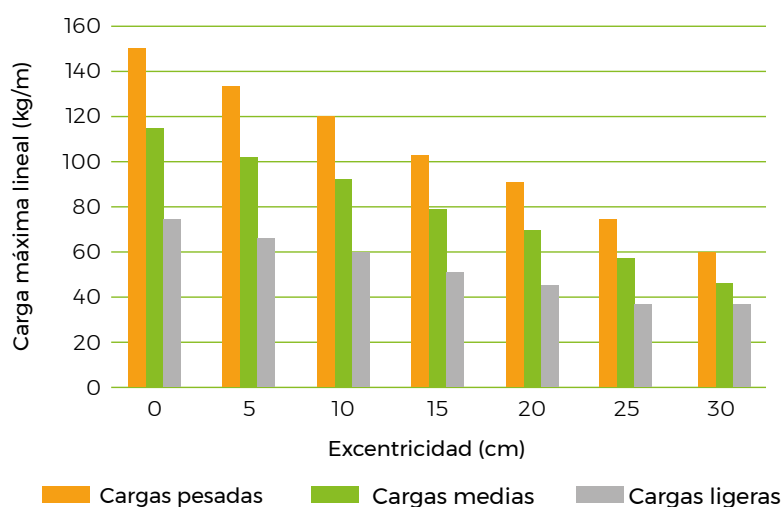

Los tabiques y trasdosados de placa de yeso laminado admiten cargas continuas Ligeras, hasta 75 kg/ml, según norma UNE 102043.

Los tabiques y trasdosados Pladur® **SOLIDTEX** permiten el uso de **mayores cargas, cargas medias y pesadas**, además de las cargas ligeras según estudio técnico de Tecnalia E-088220-001.

En función de la tipología de carga (ligera, media o pesada) se ha de elegir el sistema más adecuado (tabiques o trasdosados Pladur® **SOLIDTEX**) y, en función de éste, determinar su altura máximas (ver tablas en página 12).

CARGAS COMBINADAS (RASANTES + ARRANCAMIENTO)

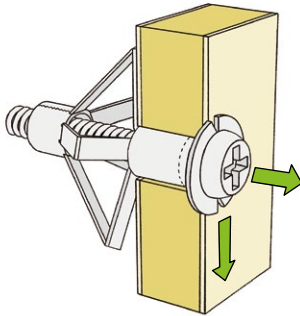

Las cargas excéntricas provocan cargas rasantes y de arrancamiento.

En base a los resultados de ensayos recogidos en el informe E-088220-001, los aplacados con Pladur® **SOLIDTEX admiten cargas rasantes, de arrancamiento y combinadas superiores a las que se derivan de la norma UNE 102043.**

*Según condiciones recogidas en estudio Técnico E-088220-001, entre ellas la reducción de la altura máxima del tabique trasdosado.

En las siguientes tablas se indican las de arrancamiento por punto para cada una de las tipologías de carga, en función del número de cuelgues por metro y canto del elemento soporte determinar la carga de arrancamiento por punto.

Se debe verificar que los elementos de fijación soportan tanto las cargas rasantes como las de arrancamiento.

Puntos de anclaje/m	Cargas ligeras							Cargas medias							Cargas pesadas						
	Altura del elemento soporte							Altura del elemento soporte							Altura del elemento soporte						
	15	20	25	30	40	50	60	15	20	25	30	40	50	60	15	20	25	30	40	50	60
0,8					32	25	21						38	31,7							
1			38	32	24	19	16					35,6	28,5	23,8						38	31,7
1,5		32	25	21	16	13	11			38	31,7	23,8	19	15,8					31,7	25,3	21,1
2	32	24	19	16	12	9,5	7,9	35,6	28,5	23,8	17,8	14,3	11,9			38	31,7	23,8	19	15,8	
2,5	25	19	15	13	9,5	7,6	6,3	38	28,5	22,8	19	14,3	11,4	9,5	38	30,4	25,3	19	15,2	12,7	

■ 2 x placa Pladur® **SOLIDTEX 13**

■ 2 placas Pladur® (**SOLIDTEX 13 + N 13**) ó 1 placa Pladur® **SOLIDTEX 13**

Limitación de responsabilidad:

Las cargas máximas indicadas en este documento se refieren exclusivamente a las soportadas por los sistemas Pladur® **SOLIDTEX**. El cumplimiento de las cargas máximas indicadas en este documento está condicionado a una buena elección de los elementos de anclaje y una buena ejecución de la obra. Se deben seguir fielmente las limitaciones definidas en las especificaciones técnicas de los elementos de anclaje y las recomendaciones de instalación definidas por los fabricantes de dichos elementos de anclaje. Asimismo, se deben seguir fielmente las limitaciones de carga máxima de los elementos a anclar y las recomendaciones de instalación y uso definidas por los fabricantes de dichos elementos a anclar. Adicionalmente a lo anterior, se debe tener en cuenta en los cálculos cualquier sobrecarga permanente y/u ocasional que se pueda presentar durante el uso de los elementos a anclar; a tales efectos se recomienda evaluar previamente las sobrecargas de uso potenciales que se puedan producir durante el uso.

CALCÚLALO ASÍ

Este ejemplo es para la instalación de un armario de cocina en un tabique Pladur® **98/600** con 1 placa Pladur® **N** +1 placa Pladur® **SOLIDTEX** por cada lado.

¿Cuánto quiero cargar?

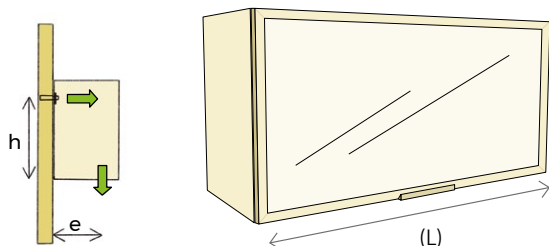

Datos del armario:

Largo (L): 120 cm (1,2 metros)
 Alto: 35 cm (32 cm de tornillo a apoyo inferior)
 Fondo: 30 cm
 Dos puntos de fijación separados 100 cm (1 m)
 Peso vacío del mueble 25 kg
 Carga permitida por el fabricante del mueble 35 kg

Comprobaciones

Separación mínima entre puntos fijación: 100 cm > 40 cm ✓

Altura del canto apoyado del mueble: 32 cm > 15 cm ✓



¿Es una carga ligera, media o pesada?

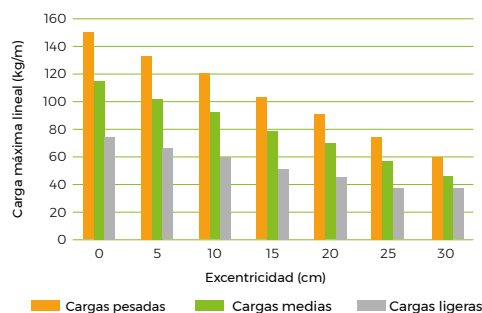

Carga total solicitada: 25+35 = 60 kg

Carga lineal = 60 kg/1 m (distancia entre cuelgues) = 60 kg/m

Excentricidad:

- Si el peso total (mueble + carga) está centrado, el centro de gravedad está en $e = 0,15$ m
- Considerando que el peso puede estar cerca de la puerta, el centro de gravedad está en "e" mayor de 0,15 m =>

Tomamos e = 0,20 m

Comprobaciones

Carga rasante puntual:

60 kg/2 puntos = 30 kg/punto < 64 kg (Carga máxima para 1 placa Pladur® **N** + 1 placa Pladur® **SOLIDTEX**) ✓

Para excentricidad 20 cm y 60 kg/ml es una carga MEDIA ✓



¿Qué carga de arrancamiento tengo por punto?

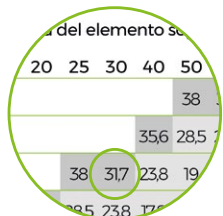

Altura del elemento soporte (h) = 32 cm de tornillo a apoyo inferior

Como 32 > 30, tomamos 30 cm

Nº de puntos de anclaje por metro = 2

Carga de arrancamiento 23,8 kg/punto



¿Aguantan los tacos esa carga?

Por último habría que verificar la resistencia de los tacos elegidos. Es preciso que los tacos a utilizar cumplan el requisito de carga combinada dado por el efecto conjunto de la carga de arrancamiento calculada (23,8 kg por punto en este ejemplo) y la carga rasante calculada (30 kg por punto en este ejemplo).

Sistemas Pladur® **SOLIDTEX**

LOS MÁS ROBUSTOS

Las cargas máximas establecidas en el informe técnico de Tecnalía aseguran el cumplimiento de la norma UNE 102043, en lo relativo a las deformaciones máximas de los tabiques y trasdosados, así como los momentos exigidos a la estructura. El incremento de la capacidad de carga de los tabiques y trasdosados Pladur® **SOLIDTEX** se ha verificado mediante ensayos y dicho estudio técnico, en el cual se definen las alturas máximas en función de los tipos de carga deseados.

TABIQUES

Los tabiques Pladur® **SOLIDTEX** son ideales para realizar compartimentaciones interiores en viviendas, garajes, hospitales, locales comerciales o colegios, ya que su elevada resistencia incrementa la durabilidad y reduce el mantenimiento de los paramentos.

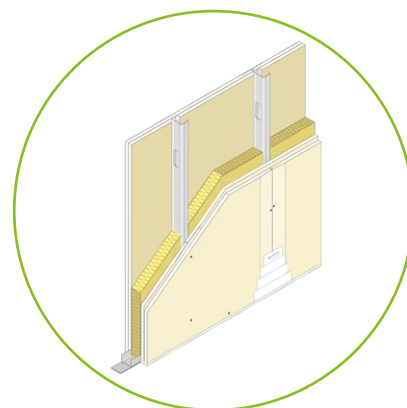

ALTURA MÁXIMA

Sistemas	Placas	Masa superficial (kg/m ²)	CARGAS LIGERAS				CARGAS MEDIAS				CARGAS PESADAS				Resistencia térmica (m ² k/w)	Aislamiento acústico	
]]]]]]]]]]]]]]]		R _a (dBa)	R _w (c,c _{tr}) (dB)			
			600	400	600	400	600	400	600	400	600	400				600	400
98 (48-35) MW	(2x12,5+48-35+2x12,5)	69	3,05	3,4	3,65	4	2,9	3,25	3,5	3,9	2,65	3,05	3,35	3,75	1,71	52,5	51 (0,-5)
98 (48-45) MW	(2x12,5+48-45+2x12,5)	69	3,2	3,55	3,8	4,25	3,05	3,4	3,7	4,1	2,85	3,25	3,55	3,95	1,71	52,5	51 (0,-5)
120 (70-35) MW	(2x12,5+70-35+2x12,5)	69	3,85	4,25	4,55	5,05	3,7	4,15	4,45	4,95	3,55	4	4,35	4,85	2,26	53,5	55 (-1,-6)
120 (70-45) MW	(2x12,5+70-45+2x12,5)	69	4	4,45	4,8	5,3	3,9	4,3	4,7	5,2	3,75	4,2	4,55	5,1	2,26	53,5	55 (-1,-6)
140 (90-45) MW	(2x12,5+90-45+2x12,5)	70	4,6	5,05	5,45	6,05	4,45	4,95	5,35	5,95	4,35	4,85	5,25	5,85	2,81	54	56 (-3,-8)

TRASDOSADOS

Los trasdosados Pladur® **SOLIDTEX** revisten la cara interior del muro, mejorando su aislamiento acústico/térmico y proporcionan una superficie con alta resistencia y robustez.

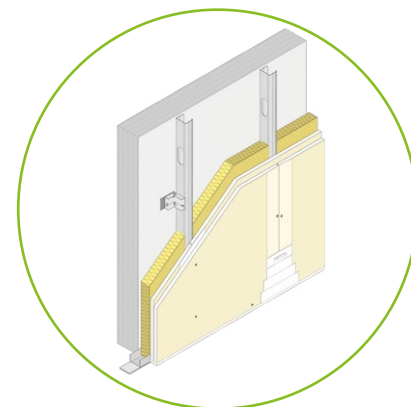

DISTANCIA ENTRE ARRIOSTRAMIENTOS

Sistemas	Placas	Masa superficial (kg/m²)	CARGAS LIGERAS				CARGAS MEDIAS				CARGAS PESADAS				Aislamiento acústico (dBa)*			
]]]]]]]]]]]]		Δr _a	Δr _{tr}	R _a	R _{a, tr}
			600	400	600	400	600	400	600	400	600	400	600	400				
60,5 (48-35) MW	(48-35+1x12,5)	19	2,15	2,35	2,55	2,8	1,8	2,1	2,3	2,6	-	1,6	1,95	2,35	15	11	53	47
73 (48-35) MW	(48-35+2x12,5)	37	2,55	2,8	3,05	3,35	2,3	2,6	2,85	3,2	1,95	2,35	2,65	3	19	17	57	53
73 (48-45) MW	(48-45+2x12,5)	37	2,7	2,95	3,2	3,5	2,45	2,8	3	3,35	2,15	2,55	2,8	3,2	19	17	57	53
95 (70-35) MW	(70-35+2x12,5)	38	3,2	3,55	3,8	4,2	3,05	3,4	3,65	4,1	2,85	3,25	3,5	3,95	19	19	57	55
95 (70-45) MW	(70-45+2x12,5)	38	3,35	3,7	4	4,4	3,2	3,55	3,85	4,3	3	3,4	3,7	4,15	19	19	57	55
115 (90-45) MW	(90-45+2x12,5)	39	3,8	4,25	4,55	5,05	3,7	4,1	4,45	4,9	3,55	3,95	4,3	4,8	20	19	58	55

*Muro base de masa superficial 100 kg/m²

¿Qué altura máxima tendrá mi tabique o trasdosado?

CARGAS MEDIAS											
]]]]]]]]]]]]	
600	400	600	400	600	400	600	400	600	400	600	400
3,65	4	2,9	3,25	3,5	3,9	2,4					
3,8	4,25	3,05	3,4	3,7	4,1						
5,05	3,7	4,15	4,45								

Para el tabique del ejemplo, 98 (48-35) con montante sencillo modulado a 600 mm, con una carga media (mueble de 60 kg y 30 cm de excentricidad) la altura máxima sería de 2,90 m

Tabique Pladur® **98/600** con 2 placas Pladur® **SOLIDTEX** de 12,5 mm con cargas medias => Altura máxima = 2,90 m



UNO, DOS, TRES... UNA INSTALACIÓN ASÍ DE FÁCIL

La placa Pladur® **SOLIDTEX** se instala como cualquier otro sistema de placa de yeso laminado Pladur®, según la norma UNE 102043:2013.

Recomendamos que el manipulado de las placas Pladur® **SOLIDTEX** se realice siempre entre dos personas.

CORTE

La placa Pladur® **SOLIDTEX** se puede cortar con un cutter.

1. Cortar el cartón superior.
2. Aplicar un golpe seco sobre la superficie de la placa para provocar la rotura y poder cortar la celulosa por el lado opuesto.

También se puede cortar con sierra de mano o eléctrica*.



* Se recomienda el uso de mascarillas de protección durante la realización de los trabajos.

ATORNILLADO



Atornillar la placa Pladur® **SOLIDTEX** con los tornillos Pladur® **SOLIDTEX** cuya longitud sea la adecuada al espesor de placa(s) del sistema.

El atornillado de la placa Pladur® **SOLIDTEX** se realiza de la forma siguiente:

1. Atornillado lento, de forma que el tornillo extraiga el mineral de la perforación hasta que éste llegue al perfil.
2. Una vez toque el perfil, se aplica una ligera presión para terminar el proceso de atornillado.

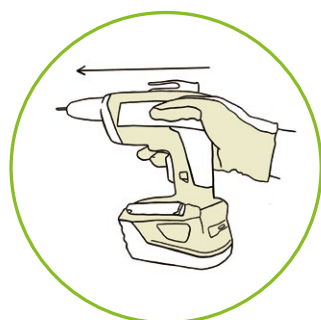

TRATAMIENTO DE JUNTAS



Rellene la junta con pasta de juntas Pladur® y a continuación coloque la cinta de juntas Pladur® de forma que su cara reverso apoye sobre la pasta y quede centrada. Retire el exceso de pasta presionando ligeramente con una espátula y evitando dejar burbujas de aire y grumos bajo la cinta. Deje secar por completo y aplique las manos de pasta necesarias según el nivel de acabado que desee conseguir.

Aplique las manos necesarias de pasta para juntas sobre la cabeza de los tornillos Pladur® **SOLIDTEX** hasta que queden enrasados con el resto de la superficie.

Si desea obtener el máximo nivel de acabado Q4 debe enlucir toda la superficie con la pasta para acabado Pladur® **PERFECT**.

PLADUR®

Servicio de Atención al Cliente

91 088 00 89

clientes@pladur.com



 [pladur.com](https://www.pladur.com)
[corporativo.pladur.com](https://www.corporativo.pladur.com)



El presente documento tiene carácter exclusivamente orientativo y se refiere a la instalación y empleo de los materiales Pladur® de conformidad con las especificaciones técnicas en él contenidas. Cualquier utilización o instalación de materiales Pladur® que no se ajuste a los parámetros reflejados en el presente documento deberá ser consultada previamente con el Departamento Técnico de Pladur®. Pladur® es una marca registrada en favor de Pladur Gypsum, S.A.U. Edición 2, junio de 2022. Esta edición se considera válida salvo error tipográfico o de transcripción.

Quedan reservados todos los derechos, incluida la incorporación de mejoras y modificaciones.